



MUSTANG 2024+

V-SERIES SIDE SCOOP SET

PART / PARTE / PIÈCE #:
478474



INSTALLATION MANUAL
MANUAL DE INSTALACIÓN
GUIDE D'INSTALLATION



⚠ WARNING / ADVERTENCIA / AVERTISSEMENT ⚠

**WARRANTY IS VOID IF NOT CLEANED AND INSTALLED ACCORDINGLY TO THIS MANUAL /
LA GARANTÍA QUEDA ANULADA SI NO SE LIMPIA E INSTALA DE ACUERDO CON ESTE MANUAL /
LA GARANTIE EST NULLE SI N'EST PAS NETTOYÉE ET INSTALLÉE CONFORMÉMENT À CE MANUEL.**

BEFORE INSTALLATION / ANTES DE INSTALAR / AVANT L'INSTALLATION



Wash and clean properly
Lave y limpie el vehículo
Lavez et nettoyez le véhicule



Read this manual carefully.
Lea con atención el manual.
Lisez attentivement avant de commencer.



Professional installation recommended.
2 people are recommended for proper installation.

Se recomienda instalar por profesionales.
2 personas son recomendadas para una instalación apropiada.



The ideal temperature range of the part and the vehicle, 16°C (60°F) a 40°C (104°F) this guarantees a correct assembly.

La temperatura ideal de la pieza y el vehículo, 16°C (60°F) a 40°C (104°F) garantiza el ensamble correcto.

Installation professionnelle recommandée. 2 personnes sont recommandées pour une installation correcte.

Pour une adhérence optimale, la température de surface et de la pièce doit être située 16°C (60°F) à 40°C (104°F).

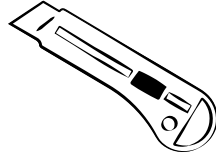
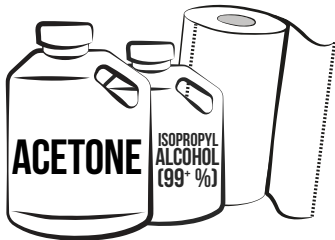

TOOLS / HERRAMIENTAS / OUTILS



1/4"

2

CHECK LIST / CONTENIDO DEL KIT / CONTENU DU KIT

A	V-SERIES SIDE SCOOP SET PART / PARTE / PIÈCE #: 478474		1 SET
B	Alcohol wipes / Toallitas de alcohol / Lingettes alcoolisées		2 PCS
C	Adhesion promoter / Promotor de adhesión / Promoteur d'adhérence		2 PCS



Después de instalar **NO LAVE** el vehículo. **NO EXPONGA AL SOL**. Maneje despacio a una velocidad máxima de 40 km/h por 24 hrs.
After the installation **DO NOT** wash or pressure wash. **DO NOT EXPOSE TO THE SUN**. Drive slowly 25mph max for at least 24 hours.
Après l'installation, **NE PAS** laver. **NE PAS EXPOSER AU SOLEIL**. Conduisez lentement à 25mph max pendant au moins 24 heures.

QTR PANEL SIDE SCOOP SET - 478474

INSTALLATION MANUAL / MANUAL DE INSTALACIÓN / GUIDE D'INSTALLATION

1 CLEAN / LIMPIE / NETTOYEZ

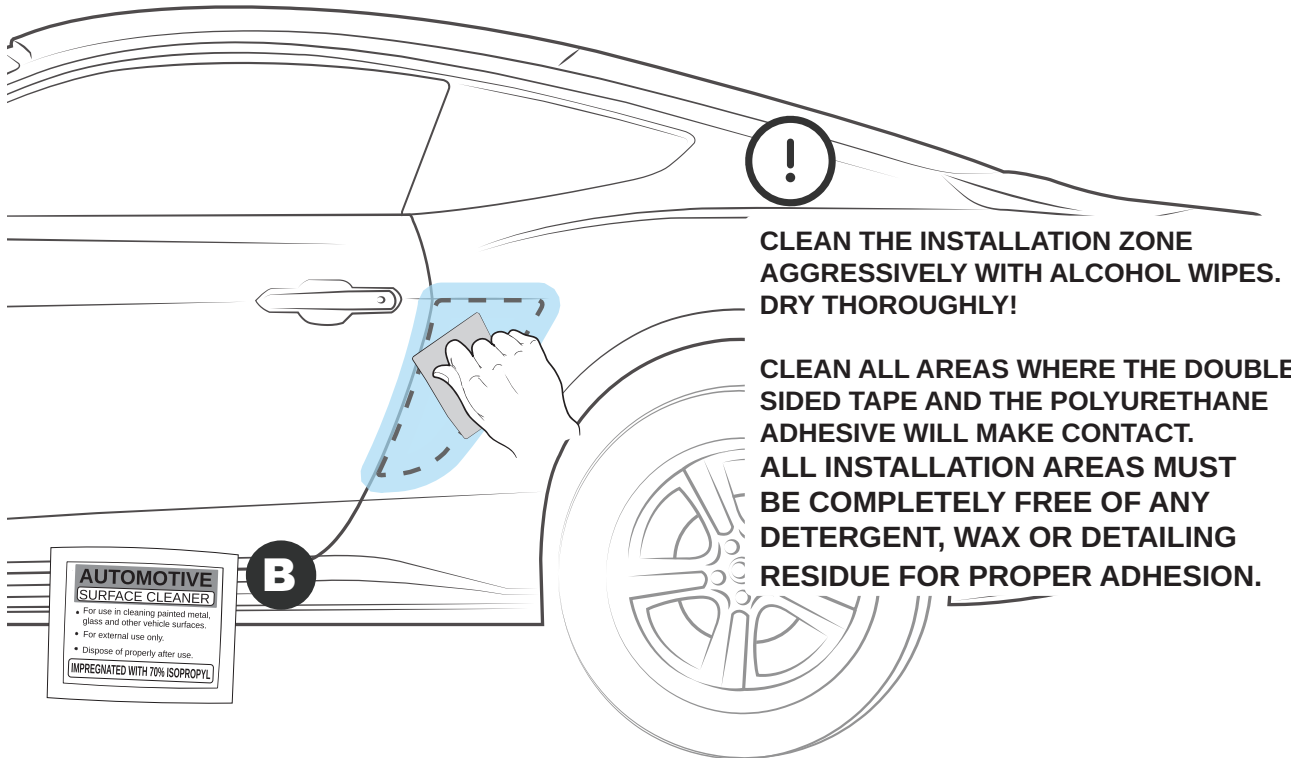

CLEAN THE INSTALLATION ZONE AGGRESSIVELY WITH ALCOHOL WIPES. DRY THOROUGHLY!

CLEAN ALL AREAS WHERE THE DOUBLE SIDED TAPE AND THE POLYURETHANE ADHESIVE WILL MAKE CONTACT. ALL INSTALLATION AREAS MUST BE COMPLETELY FREE OF ANY DETERGENT, WAX OR DETAILING RESIDUE FOR PROPER ADHESION.

ESPAÑOL

Limpia a fondo la zona de instalación con toallitas de alcohol. ¡Seque completamente! Limpie todas las áreas donde la cinta doble cara y el adhesivo de poliuretano tendrán contacto. **Todas las áreas de instalación deben estar completamente libres de detergentes, ceras, residuos o detalles para una adecuada adhesión.**

FRANÇAIS

Nettoyez agressivement la zone d'installation avec des lingettes alcoolisées. Séchez soigneusement! Nettoyez toutes les zones où le ruban adhésif double face et le polyuréthane entreront en contact. **Toutes les zones d'installation doivent être complètement exemptes de tout résidu de détergent, de cire ou de détails pour une bonne adhérence.**

2 TEST FIT / PRE-INSTALE / TESTEZ L'AJUSTEMENT

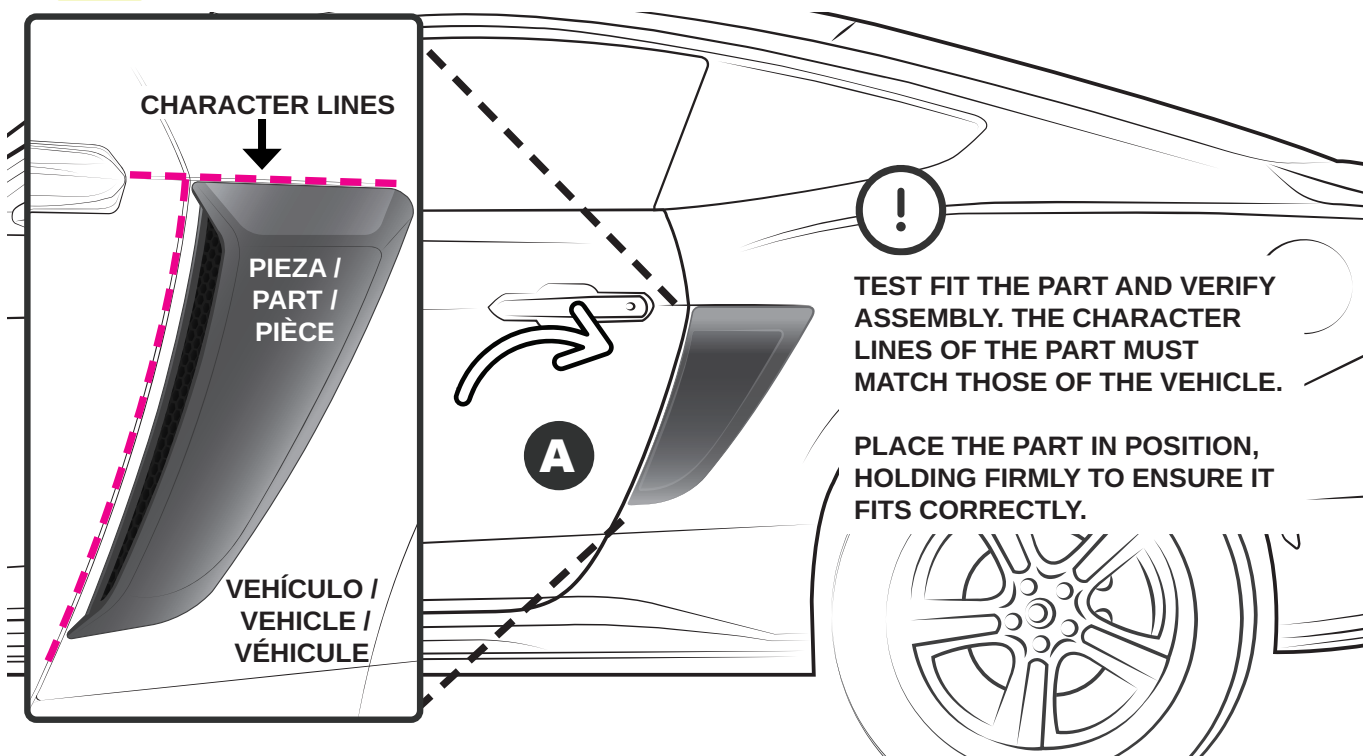

TEST FIT THE PART AND VERIFY ASSEMBLY. THE CHARACTER LINES OF THE PART MUST MATCH THOSE OF THE VEHICLE.

PLACE THE PART IN POSITION, HOLDING FIRMLY TO ENSURE IT FITS CORRECTLY.

ESPAÑOL

Pre-instale la pieza y verifique el ensamble. Las líneas de carácter de la pieza deben coincidir con las del vehículo.

Coloque la pieza en posición y sosténgala firmemente para asegurar el ensamble correcto.

FRANÇAIS

Testez l'ajustement et vérifiez l'assemblage. Les lignes de caractères de la pièce doivent correspondre à celles du véhicule.

Placez la pièce en position et maintenez-la fermement pour assurer qu'elle est correctement ajustée.

3 ALIGN & MARK / ALINEE & MARQUE / ALIGNEZ & MARQUEZ

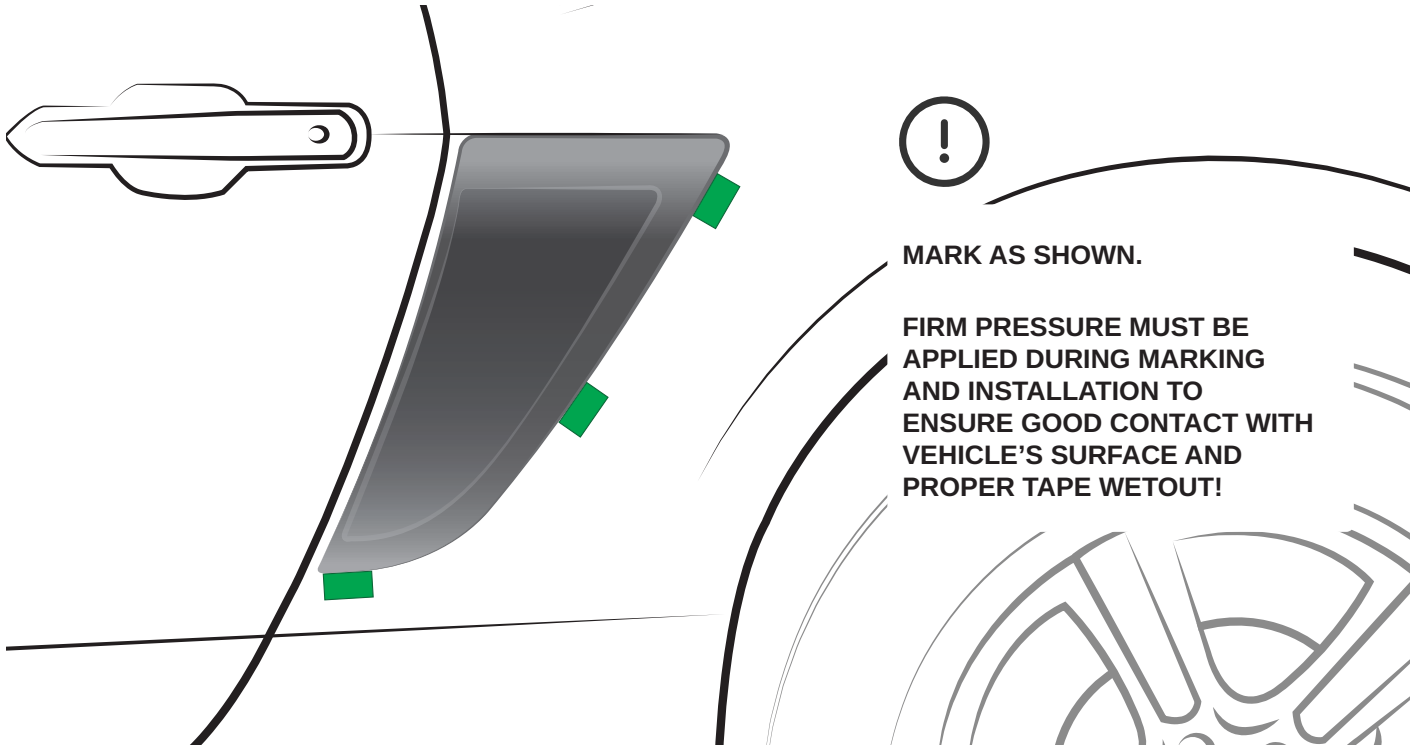

MARK AS SHOWN.

FIRM PRESSURE MUST BE APPLIED DURING MARKING AND INSTALLATION TO ENSURE GOOD CONTACT WITH VEHICLE'S SURFACE AND PROPER TAPE WETOUT!

4

ESPAÑOL

Alinee con la línea de carácter y marque con cinta adhesiva. Marque como muestra.

Presione firmemente mientras marca para asegurar un buen contacto entre la superficie del vehículo y la cinta doble cara.

FRANÇAIS

Alignez avec la ligne de caracteres et marquez avec ruban.

Marquez comme indiqué.

Appuyez fermement pendant le marquage pour assurer un bon contact entre la surface du véhicule et le ruban adhésif.

5 REMOVE THE PART / RETIRE LA PIEZA / RETIREZ LA PIÈCE

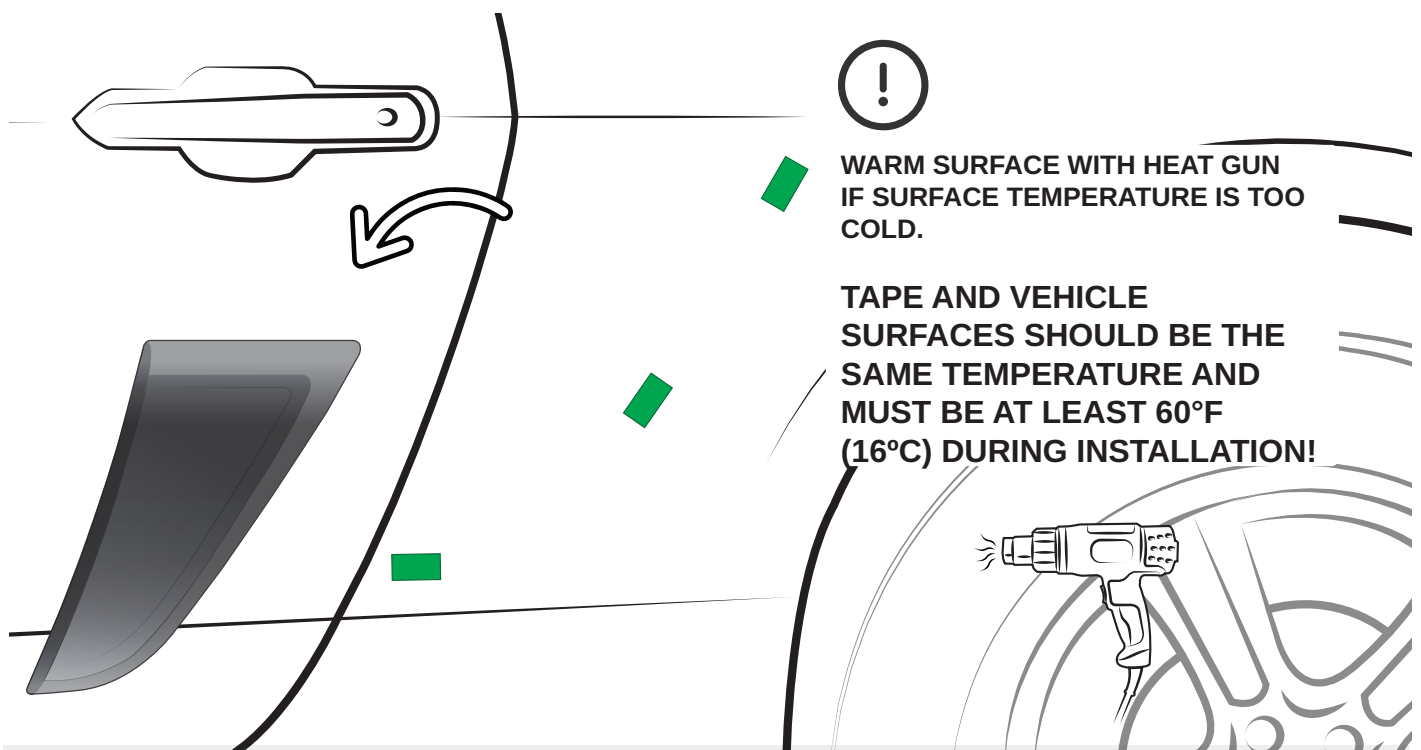

WARM SURFACE WITH HEAT GUN IF SURFACE TEMPERATURE IS TOO COLD.

TAPE AND VEHICLE SURFACES SHOULD BE THE SAME TEMPERATURE AND MUST BE AT LEAST 60°F (16°C) DURING INSTALLATION!

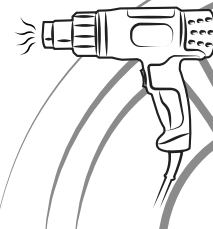

ESPAÑOL

Utilice una pistola de calor si la temperatura de la superficie está demasiado fría.

La cinta y la superficie del vehículo deben tener la misma temperatura y deben estar al menos a 60°F (16°C) durante la instalación.

FRANÇAIS

Utilisez un décapeur thermique si la température de surface est trop froide.

Le ruban et la surface du véhicule doivent être à la même température et doivent être d'au moins 60 °F (16 °C) lors de l'installation.

V-SERIES SIDE SCOOP SET - 478474

INSTALLATION MANUAL / MANUAL DE INSTALACIÓN / GUIDE D'INSTALLATION

5 APPLY ADHESION PROMOTER

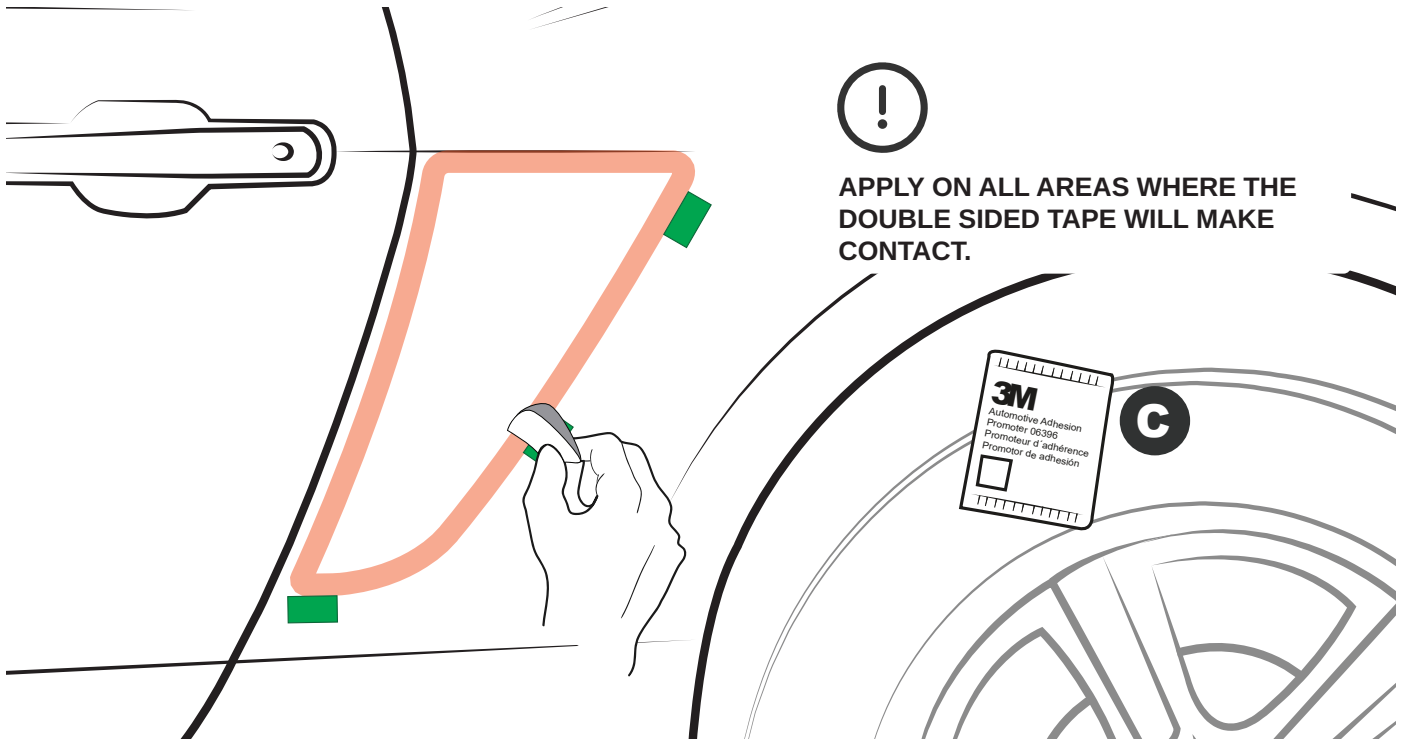

APPLY ON ALL AREAS WHERE THE DOUBLE SIDED TAPE WILL MAKE CONTACT.



ESPAÑOL

Aplique promotor de adhesión.

Aplique en todas las áreas donde la cinta doble cara tendrá contacto.

FRANÇAIS

Appliquez le promoteur d'adhérence.

Appliquez sur toutes les zones où le ruban adhésif double face entrera en contact.

5

6 PEEL THE LINER / DESPEGUE LINER / DÉCOLLEZ LA DOUBLURE

VIEW FROM INSIDE OF THE PART



EXPOSED DOUBLE SIDED TAPE

VIEW FROM OUTSIDE OF THE PART

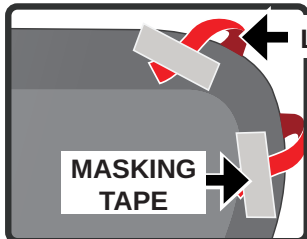

MASKING TAPE

LINER



Inner view
Vista interior
Vue de l'intérieur



PEEL THE LINER LEADS AS SHOWN. STICK THE LINER LEAD TO THE OUTSIDE OF THE PART USING A PIECE OF MASKING TAPE.

DO NOT TOUCH EXPOSED SURFACE OF DOUBLE SIDED TAPE!



MASKING TAPE

ESPAÑOL

Despegue las puntas del liner como se indica. Pegue el liner al exterior de la pieza con un trozo de cinta adhesiva.

¡NO TOQUE LA SUPERFICIE EXPUESTA DE LA CINTA DOBLE CARA!

FRANÇAIS

Découlez la pointe de la doublure comme indiqué. Collez les fils de la doublure à l'extérieur de la pièce à l'aide d'un morceau de ruban adhésif.

NE TOUCHEZ PAS LA SURFACE EXPOSÉE DU RUBAN ADHÉSIF DOUBLE FACE!

7

PLACE THE PART / COLOQUE LA PIEZA / PLACEZ LA PIÈCE

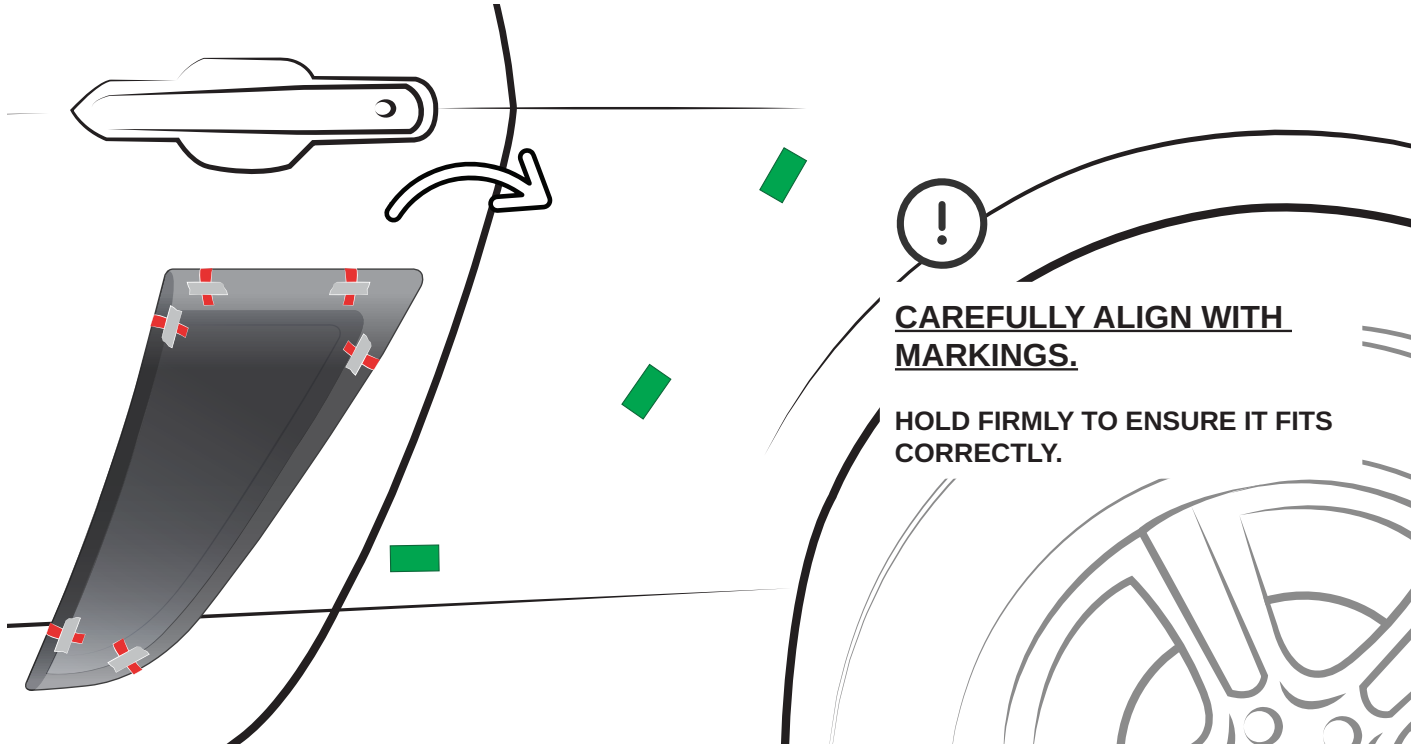

6

ESPAÑOL

Alinee cuidadosamente con las marcas.
Sostenga firmemente para asegurar el ensamble correcto.

FRANÇAIS

Soigneusement alignez avec les marques.
Tenez fermement pour assurer qu'elle est correctement ajustée.

8

REMOVE THE LINER / RETIRE EL LINER / TIREZ LA DOUBLURE

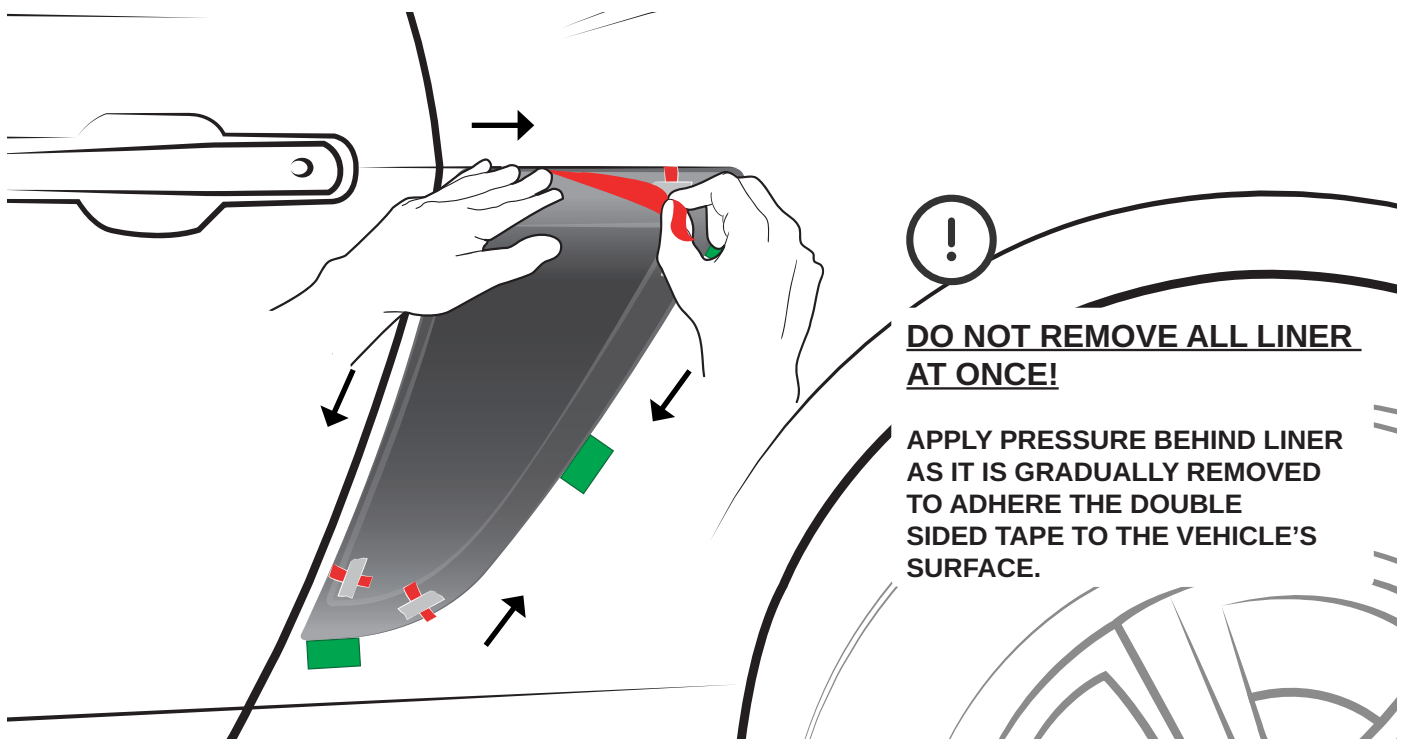

ESPAÑOL

¡NO RETIRE TODO EL LINER DE UNA SOLA VEZ!
Aplique una ligera presión conforme va retirando el liner para asegurar el contacto de la cinta doble cara con la superficie del vehículo.

FRANÇAIS

N'ENLEVEZ PAS TOUT LE DOUBLURE EN MAINTENANT!
Appliquez une légère pression derrière la doublure jusqu'à l'enlever pour coller le ruban adhésif double face à la surface du véhicule.

V-SERIES SIDE SCOOP SET - 478474

INSTALLATION MANUAL / MANUAL DE INSTALACIÓN / GUIDE D'INSTALLATION

9 PRESS / PRESIONE / APPUYEZ

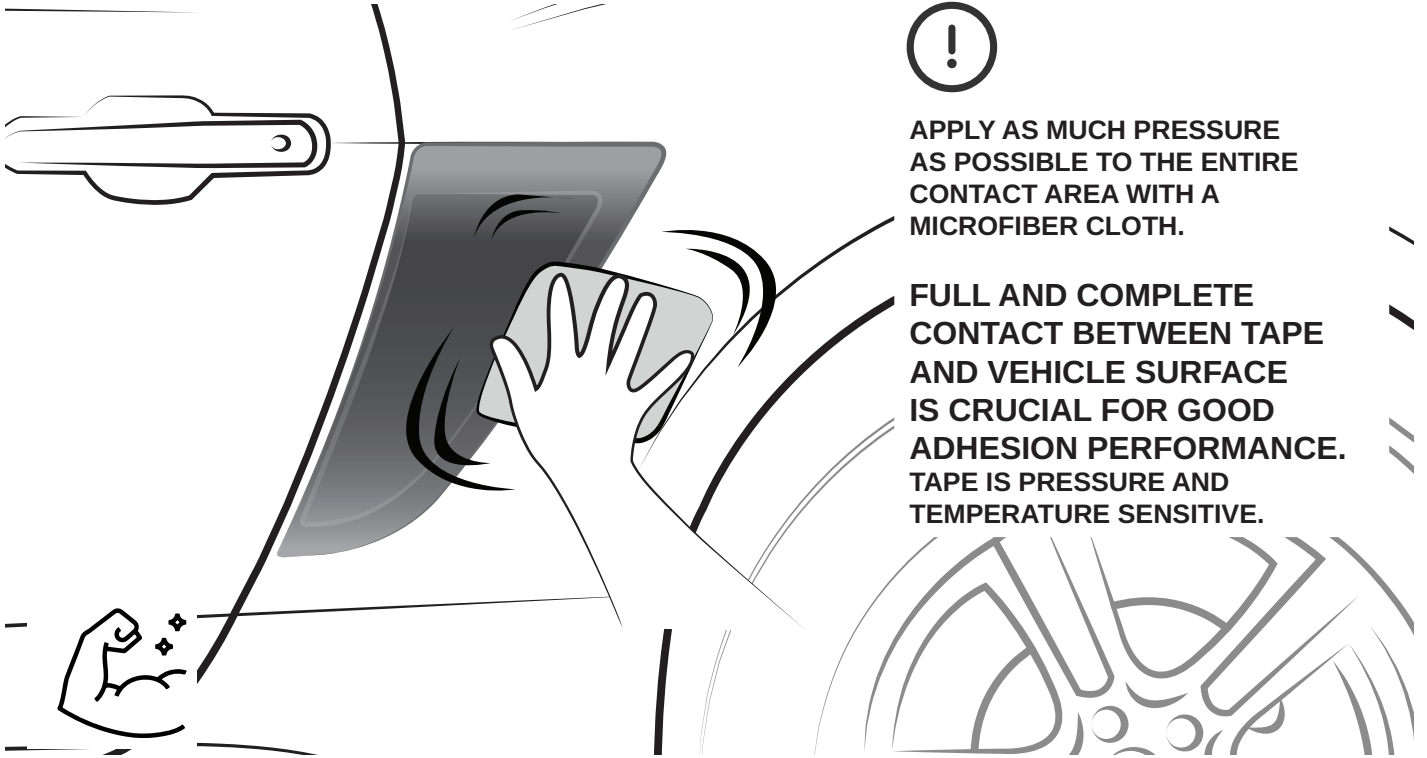

APPLY AS MUCH PRESSURE AS POSSIBLE TO THE ENTIRE CONTACT AREA WITH A MICROFIBER CLOTH.

FULL AND COMPLETE CONTACT BETWEEN TAPE AND VEHICLE SURFACE IS CRUCIAL FOR GOOD ADHESION PERFORMANCE. TAPE IS PRESSURE AND TEMPERATURE SENSITIVE.

ESPAÑOL

Aplice la mayor presión posible en toda el área de contacto con un trapo de microfibra.
Un contacto total y completo entre la cinta y la superficie del vehículo es crucial para el correcto desempeño del adhesivo. La cinta es sensible a la presión y a la temperatura.

FRANÇAIS

Appliquez le plus de pression possible sur toute la zone de contact avec un chiffon en microfibre.
Un contact total et complet entre le ruban et la surface du véhicule est crucial pour une bonne performance d'adhérence. Le ruban est sensible à la pression et à la température.

7

10 CLEAN / LIMPIE / NETTOYEZ

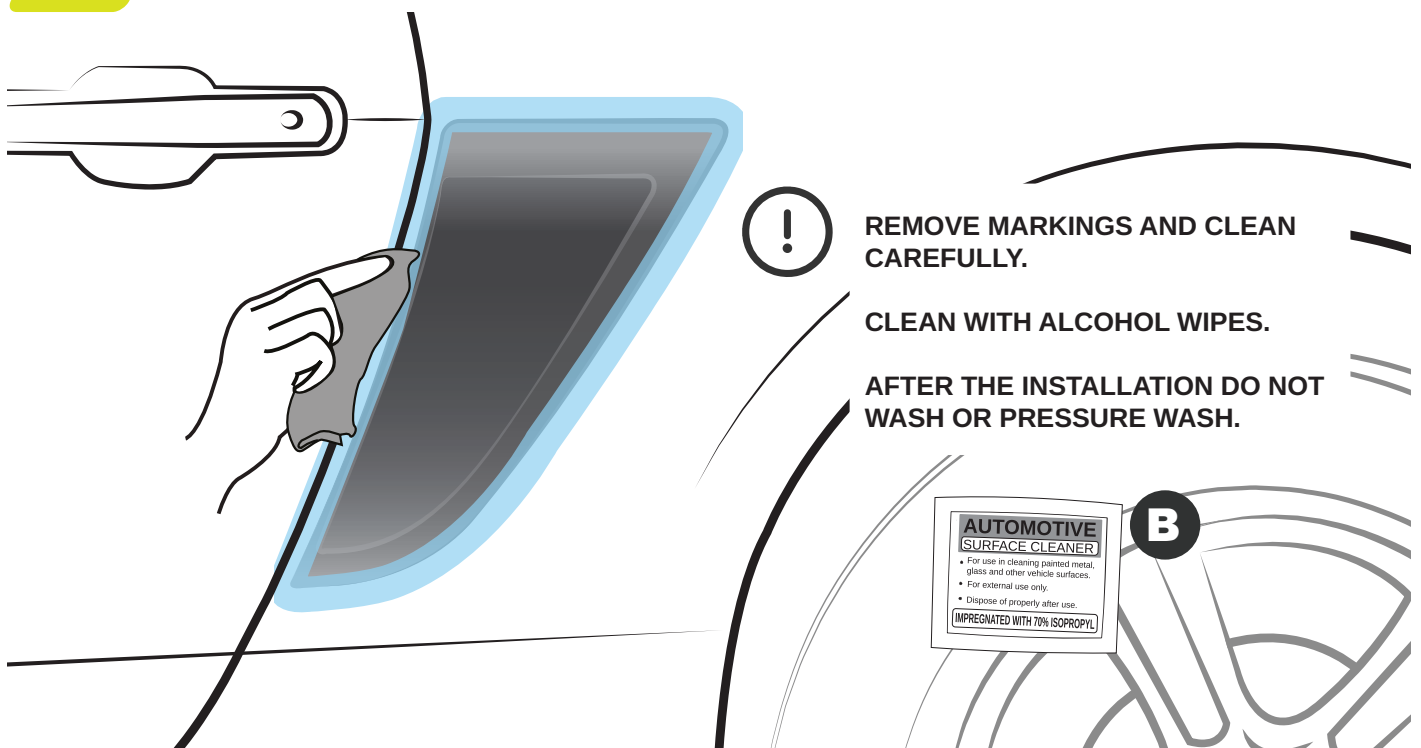

REMOVE MARKINGS AND CLEAN CAREFULLY.

CLEAN WITH ALCOHOL WIPES.

AFTER THE INSTALLATION DO NOT WASH OR PRESSURE WASH.

AUTOMOTIVE SURFACE CLEANER
• For use in cleaning painted metal, glass and other vehicle surfaces.
• For external use only.
• Dispose of properly after use.
IMPREGNATED WITH 70% ISOPROPYL

B

ESPAÑOL

Retire las marcas y limpie cuidadosamente.
Limpie con las toallitas de alcohol.
Después de instalar no lave el vehículo.

FRANÇAIS

Enlevez les marques et nettoyez soigneusement.
Nettoyez avec des lingettes alcoolisées.
Après l'installation, ne pas laver le véhicule.



INSTALLED PART
PIEZA INSTALADA
PIÈCE INSTALLÉE

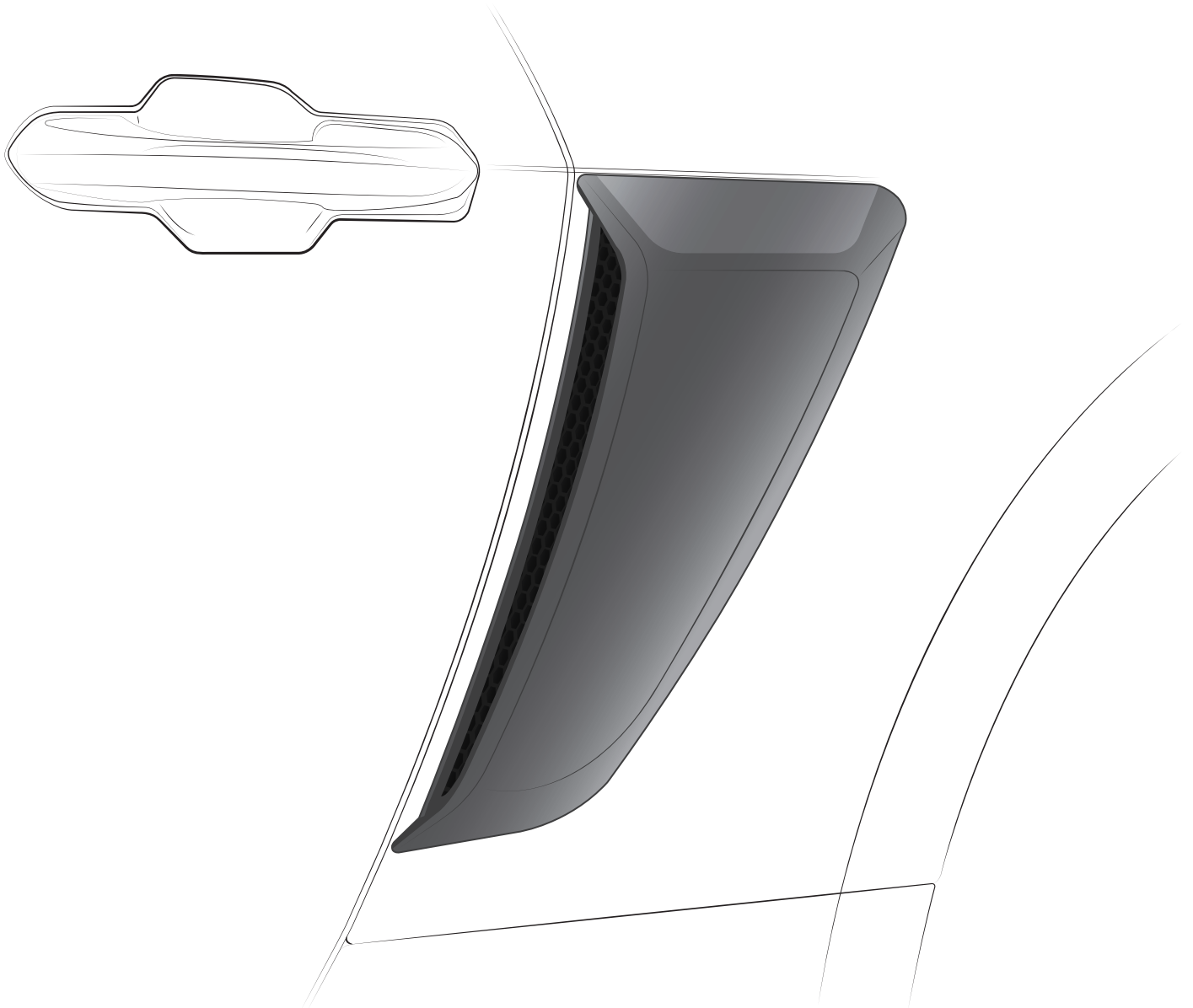

Repeat all steps for RH side
Repita los pasos para el lado derecho
Répétez l'installation sur le côté droit